

MINISTERSTWO INFRASTRUKTURY  
 MINISTRY OF INFRASTRUCTURE  
 ul. Chałubińskiego 4/6, PL-00-928 Warszawa



ZAWIADOMIENIE  
 COMMUNICATION

dotyczące: UDZIELENIA HOMOLOGACJI  
 concerning: APPROVAL GRANTED

typu urządzenia odbłaskowego na podstawie **Regulaminu EKG nr 3.**  
*of a type of retroreflecting device pursuant to ECE Regulation No. 3.*

Nr homologacji: **E20-3R-020991**  
*Approval No.:*

Nr rozszerzenia: -  
*Extension No.:*

1	Nazwa handlowa lub marka urządzenia: <i>Trade name or mark of the device:</i>	<b>WAŚ</b>
2	Oznakowanie typu urządzenia przez wytwórcę: <i>Manufacturer's name for the type of device:</i>	<b>W47</b>
3	Nazwa i adres wytwórcy: <i>Manufacturer's name and address:</i>	<b>Przetwórstwo Tworzyw Sztucznych WAŚ Józef i Leszek Waś Spółka Jawna Godzikowice, ul. Stalowa 7, 9 55-200 Olawa, Polska</b>
4	Nazwa i adres przedstawiciela wytwórcy (o ile występuje): <i>If applicable, name and address of manufacturer's representative:</i>	<b>nie dotyczy N/A</b>
5	Data przedstawienia do homologacji: <i>Submitted for approval on:</i>	<b>07.01.2009</b>
6	Placówka techniczna odpowiedzialna za przeprowadzanie badań homologacyjnych: <i>Technical service responsible for conducting approval tests:</i>	<b>INSTYTUT TRANSPORTU SAMOCHODOWEGO ul. Jagiellońska 80 03-301 Warszawa</b>
7	Data sprawozdania z badań: <i>Date of test report:</i>	<b>09.03.2009</b>
8	Numer sprawozdania z badań: <i>Number of test report:</i>	<b>0031/ZOE/09/1</b>
9	Skrótowny opis: <i>Concise description:</i>	<b>(klasa IA) (class IA)</b>
	Samodzielnie / jako część zestawu urządzeń: <i>In isolation / part of assembly of devices:</i>	<b>część zestawu urządzeń part of assembly of devices</b>
	Barwa światła: <i>Color of light emitted:</i>	<b>żółta samochodowa amber</b>
	Montowane jako część lampy, która jest zintegrowana z nadwoziem pojazdu:	<b>nie</b>

*Installation as an integral part of a lamp  
which is integrated into body of a vehicle:* **no**

Geometria instalowania i jej modyfikacje, jeżeli występują: **wg rys. homolog.**  
*Geometrical conditions of installation and relating variations if any:* **according to the drawing**

10 Położenie znaku homologacji: **na powierzchni odbijającej światło**  
*Position of approval mark:* **on the retroreflective surface**

11 Powód (powody) rozszerzenia: **nie dotyczy**  
*Reason(s) for the extension (if applicable):* **N/A**

12 Homologację: **udzielono**  
*Approval:* **granted**

13 Miejscowość: **PL 00-928 Warszawa**  
*Place:*

14 Data: **2009-03-24**  
*Date:*

15 Podpis: **Z upoważnienia**  
*Signature:* **MINISTRA INFRASTRUKTURY**

**Jerzy Król**  
Naczelnik Wydziału  
Warunków Technicznych i Sprawozdań Specjalnych  
w Departamencie Transportu Drogowego



16 Następujące dokumenty noszące numer homologacji przedstawiony powyżej, mogą być uzyskane na prośbę:  
*The following documents, bearing the approval number shown above, are available on request:*

1. Opis techniczny z rysunkiem  
*Technical description with drawing*
2. Sprawozdanie z badań homologacyjnych nr: **0031/ZOE/09/1**  
*Test report No:*

MINISTERSTWO INFRASTRUKTURY  
MINISTRY OF INFRASTRUCTURE  
ul. Chałubińskiego 4/6, PL-00-928 Warszawa



ZAWIADOMIENIE  
COMMUNICATION

dotyczące: UDZIELENIA HOMOLOGACJI  
concerning: APPROVAL GRANTED

typu światła bocznego pozycyjnego oznaczonego SM1 na podstawie Regulaminu EKG nr 91.  
of a type of side-marker lamp marked SM1 pursuant to ECE Regulation No. 91.

Nr homologacji: **E20-91R-000991**  
Approval No.:

Nr rozszerzenia: -  
Extension No.:

- |   |   |   |
|---|---|---|
| 1 | Nazwa handlowa lub marka światła bocznego pozycyjnego:<br><i>Trade name or mark of the side-marking lamp:</i>                                       | <b>WAŚ</b>  |
| 2 | Oznakowanie typu światła bocznego pozycyjnego przez wytwórcę:<br><i>Manufacturer's name for the type of side-marker lamp:</i>                       | <b>W47</b>  |
| 3 | Nazwa i adres wytwórcy:<br><i>Manufacturer's name and address:</i>  | <b>Przedsiębiorstwo Tworzyw Sztucznych<br/>WAŚ Józef i Leszek Waś Sp.J.<br/>Godzikowice ul. Stalowa 7, 9<br/>55-200 Olawa, Polska</b> |
| 4 | Nazwa i adres przedstawiciela wytwórcy (o ile występuje):<br><i>If applicable, name and address of manufacturer's representative:</i>               | <b>nie dotyczy<br/>N/A</b>  |
| 5 | Data przedstawienia do homologacji:<br><i>Submitted for approval on:</i>  | <b>07.01.2009</b>   |
| 6 | Placówka techniczna odpowiedzialna za przeprowadzanie badań homologacyjnych:<br><i>Technical service responsible for conducting approval tests:</i> | <b>INSTYTUT TRANSPORTU<br/>SAMOCHODOWEGO<br/>ul. Jagiellońska 80<br/>03-301 Warszawa</b>  |
| 7 | Data sprawozdania z badań:<br><i>Date of test report:</i>   | <b>09.03.2009</b>   |
| 8 | Numer sprawozdania z badań:<br><i>Number of test report:</i>  | <b>0031/ZOE/09/1</b>  |
| 9 | Skrótowny opis:<br><i>Concise description:</i>  |   |
|   | Barwa źródła światła:<br><i>Colour of light emitted:</i>  | <b>żółta samochodowa<br/>amber</b>  |
|   | Liczba i kategoria żarówek:<br><i>Number and category(ies) of filament lamp(s):</i>   | <b>2 × LED</b>  |
|   | Moduł źródła światła:<br><i>Light source module:</i>  | <b>nie<br/>no</b>   |
|   | Kod identyfikacyjny modułu źródła światła:<br><i>Light source module specific identification code:</i>  | <b>nie dotyczy<br/>N/A</b>  |
|   | Geometryczne warunki instalowania i ich warianty (jeżeli występują):  | <b>wg rysunku</b>   |

*Geometrical conditions of installation and relating variations, if any:*

*according to the drawing*

- 10 Położenie znaku homologacji:  
*Position of approval mark:* **na kloszu**  
*on the lens*
- 11 Powód (powody) rozszerzenia:  
*Reason(s) for the extension (if applicable):* **nie dotyczy**  
*N/A*
- 12 Homologacji:  
*Approval:* **udzielono**  
*granted*
- 13 Miejscowość:  
*Place:* **PL 00-928 Warszawa**
- 14 Data:  
*Date:* **2009-03-24**
- 15 Podpis:  
*Signature:* **Z upoważnienia**  
**MINISTRA INFRASTRUKTURY**  
**Jerzy Krol**  
**Naczelnik Wydziału**  
**Warunków Technicznych Pojazdów Ciężarowych Specjalnych**  
**w Departamencie Transportu Drogowego**
- 16 Do niniejszego zawiadomienia załącza się wykaz dokumentów przedłożonych organowi administracji, który udzielił homologacji, które mogą być uzyskane na prośbę:  
*The list of documents deposited with the Administrative Service, which has granted approval, is annexed to this communication and may be obtained on request .*
1. Opis techniczny z rysunkiem  
*Technical description with drawing*
2. Sprawozdanie z badań homologacyjnych nr:  
*Test report No:* **0031/ZOE/09/1**



466/S/2005  
PN-EN ISO 9001:2001



AB 202

## ZAŁĄCZNIK NR 1

### DO SPRAWOZDANIA Z BADAŃ NR 0031/ZOE/09/1

Oznaczenie krawędzi powierzchni świetlnej lamp  
zespolonych pozycyjnych bocznych typu W47

**Producent:** Przetwórstwo Tworzyw Sztucznych  
WAŚ Józef i Leszek Waś Sp. J.  
Godzikowice ul. Stalowa 7, 9  
55-200 Olawa

**Liczba stron:** 1

EZO 3R 020991

EZO 91R 000991

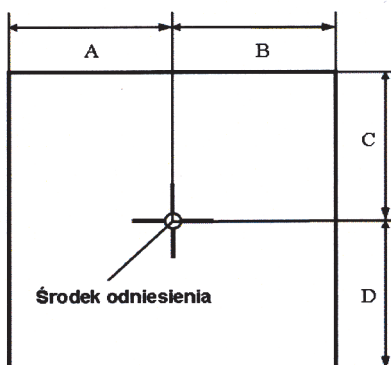

Światło	A w lewo [mm]	B w prawo [mm]	C w górę [mm]	D w dół [mm]
pozycyjne boczne	32	32	10	10

Koniec załącznika

**sporządził:**

*Kalisz M.*

mgr inż. Małgorzata Kalisz,  
specjalista

**zatwierdził:**

*[Signature]*  
KIEROWNIK  
Zakładu Oświetlenia i Wyposażenia  
Elektrycznego Pojazdów

mgr inż. Maciej Łukasik

OPIS TECHNICZNY  
TECHNICAL DESCRIPTION

PRODUCENT: Przetwórstwo Tworzyw Sztucznych „WAŚ” Józef i Leszek Waś  
PRODUCER: Sp. J. Godzikowice ul. Polna 146,148 55-200 Oława

WYRÓB: LAMPA POZYCYJNA BOCZNA ZESPOLONA  
ARTICLE: SIDE MARKER LAMP ASSEMBLY

OZNACZENIE TYPU: W 47  
TYPE MARKING: W 47

E20 3R 020991

E20 91R 000991

ŚWIATŁA: - urządzenie odblaskowe - IA  
- boczne pozycyjne - SM1

LAMPS: - retroreflecting device - IA  
- side marker - SM1

MATERIAŁY:

KORPUS : - ABS biały lub czarny

KLOSZ: - PMMA barwy żółtej samochodowej

UKŁAD ELEKTRONICZNY Z ELEKTROLUMINESCENCYJNYM  
ŹRÓDŁEM ŚWIATŁA

USZCZELNIENIE – masa plastyczna

PRZEWODY DOPROWADZAJĄCE PRĄD

Lampa jest produkowana w dwóch wersjach mocowania, określonych na rysunku homologacyjnym

MATERIALS:

BODY : - ABS white or black

LENS: - PMMA colour amber

ELECTRONIC DEVICE WITH ELECTROLUMINESCENT LIGHT SOURCE

PLASTIC GASKET

LEADS

Lamp is produced in two mounting versions show on the type approval drawings

ŹRÓDŁA ŚWIATŁA:

ELEKTROLUMINESCENCYJNE 12V 0,5W i 24V 1W (Połączone szeregowo)

LIGHT SOURCES:

ELECTROLUMINESCENT 12V 0,5W i 24V 1W (Connected in series)

NINIEJSZY OPIS JEST CZĘŚCIĄ WNIOSKU O UDZIELENIE  
HOMOLOGACJI

THIS DESCRIPTION IS A PART OF THE TYPE APPROVAL  
APPLICATION

**LAMPA ZESPOLONA BOCZNA POZYCYJNA TYPU W-47**  
**SIDE MARKER LAMP ASSEMBLY TYPE W-47**

**WERSJA MOCOWANIA II**  
**MOUNTING VERSION II**

PRZETWÓRSTWO TWORZYW SZTUCZNYCH  
**JÓZEF I LESZEK WAS**  
 SPOŁKA JAWNA  
 Godzikowice, ul. Stalowa 7, 9  
 55-200 O L A W A  
 tel. (071)313 95 18, tel./fax (071)313 35 52  
 Regon 931951967, NIP 912-16-54-900

**ŚWIATŁO BOCZNE POZYCYJNE**  
**SIDE MARKER LAMP**

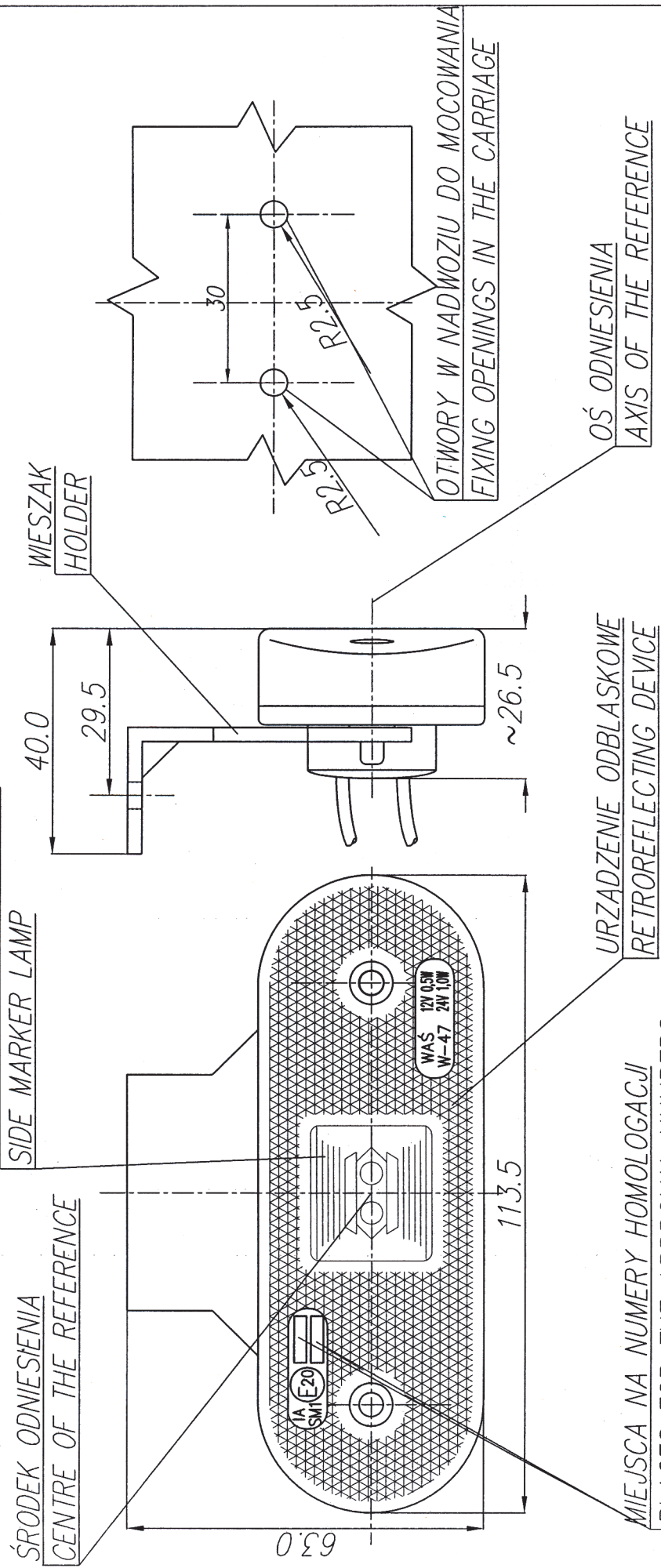

**MIEJSCA NA NUMERY HOMOLOGACJI**  
**PLACES FOR THE APPROVAL NUMBERS**

**E20 3R 020991**  
**E20 91R 000991**

**ŹRÓDŁO ŚWIATŁA: ELEKTROLUMINESCENCYJNE**  
**LIGHT SOURCE ELECTROLUMINESCENT**

**NINIEJSZY RYSUNEK JEST CZĘŚCIĄ WNIOSKU O HOMOLOGACJE**  
**THIS DRAWING IS A PART OF THE APPLICATION FOR APPROVAL**

**GODZIKOWICE, 27.02.2009**

LAMPA ZESPOLONA BOCZNA POZYCYJNA TYPU W-47  
SIDE MARKER LAMP ASSEMBLY TYPE W-47

PRZETWÓRSTWO TWORZYW SZTUCZNYCH  
**JOZEF I LEŚZKIEWICZ WAŚ**  
 SPÓŁKA JAWNA  
 Godzikowice, ul. Stalowa 7, 9  
 55-200 O.Ł. A. W. A.  
 tel. (071)313 95 18, tel./fax (071)313 35 52  
 Regon 931951967, NIP 912-16-54-900

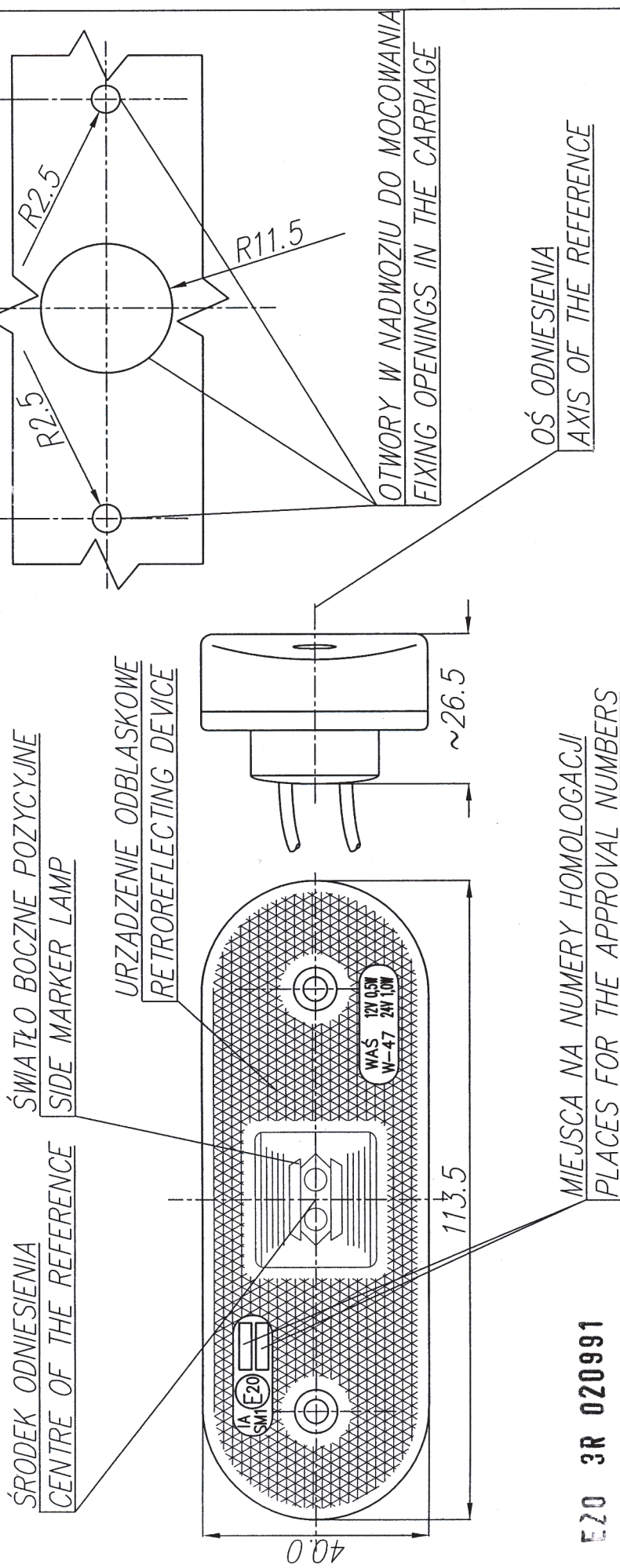

**E20 3R 020991**  
**E20 91R 000991**

MIEJSCA NA NUMERY HOMOLOGACJI  
PLACES FOR THE APPROVAL NUMBERS

ŹRÓDŁO ŚWIATŁA: ELEKTROLUMINESCENCYJNE  
LIGHT SOURCE ELECTROLUMINESCENT

NINIEJSZY RYSUNEK JEST CZĘŚCIĄ WNIOSKU O HOMOLOGACJĘ  
THIS DRAWING IS A PART OF THE APPLICATION FOR APPROVAL

GODZIKOWICE, 27.02.2009